

granica pasa drogowego

Pobocza z kruszywa naturalnego słab. mech. o grubości 0 - 18cm

Warstwa górna nawierzchni z kruszywa naturalnego stabilizowanego mech. grubości 8cm
Warstwa dolna nawierzchni z kruszywa naturalnego stabilizowane mech. grubość ok. 10cm

Pobocza z kruszywa naturalnego słab. mech. o grubości 0 - 18cm

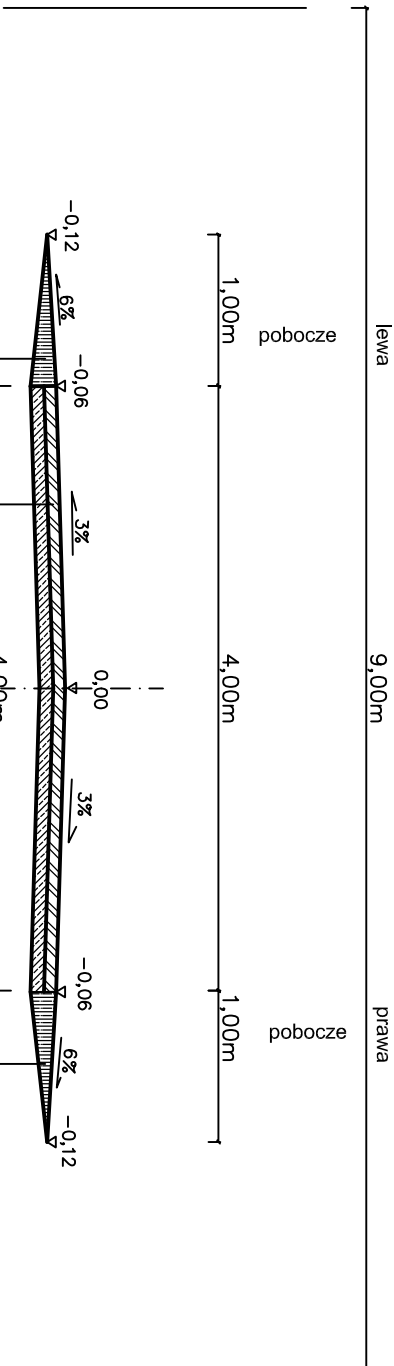

szerość pasa drogowego 9,00 m

lewa

prawa

pobocze

pobocze

granica pasa drogowego

Opracowała:
Inż. Marianna
Budzińska
Upr. nr
MAZ/0192/ZHOD/11
Data : 01.2016
podpis

**Przebudowa drogi gminnej
Przeradz Mały - Głęboka**

INWESTOR: Urząd Gminy LUTOGIN
ul. Poniatowskiego 1

Nazwa rysunku :
Przekrój konstrukcyjny od 0+510,00 do km 0+810,00

Skala rysunku 1 : 50

Numer rysunku 3